

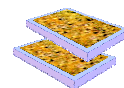

1.22.11 CAROTTEUSE SUR PIED



DESCRIPTION

La carotteuse de laboratoire **1 22 11** est conçue pour prélever des échantillons dans des blocs de 300x300x300 mm

Elle réalise des prélèvements de $\varnothing 04$ jusqu'à $\varnothing 100$ mm.

Un dispositif commandé par un robinet assure le refroidissement interne de la broche. Un tuyau muni d'un robinet assure le refroidissement externe de la broche.

La vitesse est ajustable, par repositionnement de la courroie (de 150 à 2840 tr/min)

La machine est conçue pour une utilisation avec outils diamantés exclusivement.

CARACTÉRISTIQUES

Electrique

Alimentation: 400 V triphasé 50Hz (autre sur demande)

Moteur: 0.55 KW

Pompe: 150 W (recyclage uniquement)

Broche 12 vitesses : de 150 à 2840 tr/min

Éléments de sécurité machine

- Protection des poulies
- Arrêt d'urgence

Capacité

Longueur maxi de carottage : 115 mm

Table ajustable en hauteur and rotation

Table peut être inclinée à $\pm 45^\circ$

Niveau sonore < 70 db

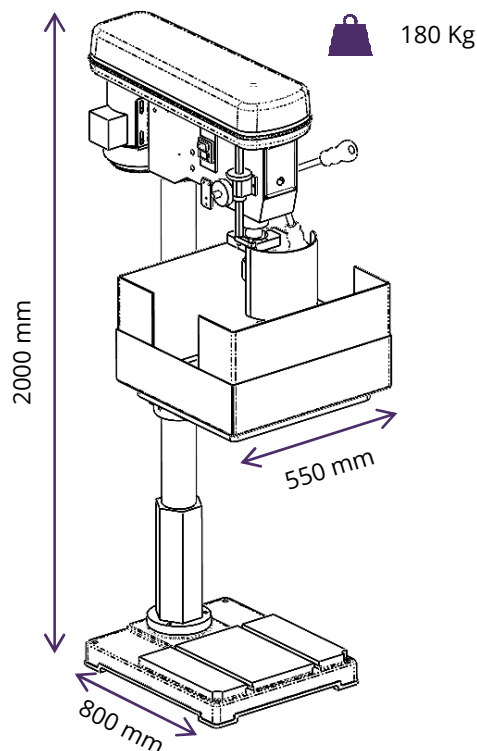

EQUIPEMENT STANDARD

- 1 dispositif de serrage
- 1 table ajustable
- 1 carter de protection

OPTION

- Bac de recyclage avec pompe

Mise à jour juin 2020

AERI BROT**LAB**

230 / 250 route de Savignies - 60650 LE MONT SAINT ADRIEN - FRANCE
 Tel : + 33 (0)3 44 82 88 88 - Fax : +33 (0)3 44 13 02 2 - Email : commercial@brotlab.com
 SAS capital de 300 000 € - Siret : 40278098500055

BROTLAB****®