

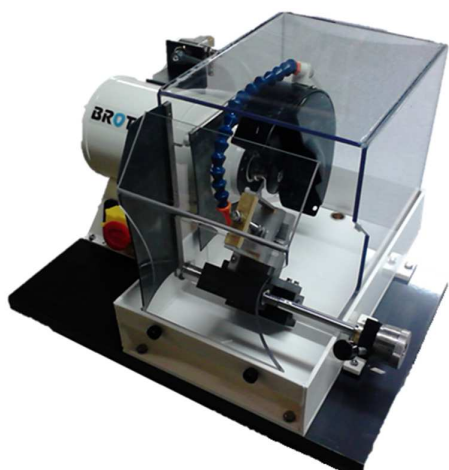

1.03.27 RECTIFIEUSE COMPACTE POUR PLUGS



UTILISATION

La Rectifieuse 1 03 27 est une machine compacte de table, destinée à la rectification des deux faces de petits échantillons cylindriques (plugs).

Le poste de rectification utilise une meule diamantée liant verre grain D46 \varnothing 150 mm. L'échantillon, maintenu sur un montage spécial, est monté sur un porte-pièce oscillant.

Le retournement de l'ensemble échantillon / montage se fait sans débrider l'échantillon, garantissant le parallélisme des deux faces.

L'arrosage (par tuyau flexible) est dirigé vers la meule. Un dispositif avec vis micrométrique au 1/100ème de mm permet une avance précise des échantillons.

Le bac en polypropylène récupère l'eau d'arrosage et les boues produites. Un système de protection frontal évite l'éclaboussement de l'opérateur.

Une évacuation par tuyau souple est prévue.

CARACTÉRISTIQUES

Electriques

- Moteur 0,5 CV, 2950 tr/min (230/400V Triphasé), à roulements étanches
- Arrêt d'urgence

Meule

Meule diamantée liant verre grain D46 \varnothing 150 mm.

Arrosage

Par tuyau flexible muni d'un robinet d'arrêt.
Alimentation eau \varnothing 12mm
Évacuation eau \varnothing 25mm

Capacité

Échantillons jusqu'au \varnothing 38 mm

Option

Meule diamantée liant verre grain D30 \varnothing 150 mm
Alimentation en monophasé 230V 50Hz



25 Kg

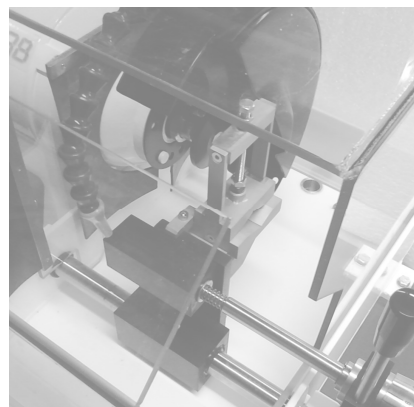
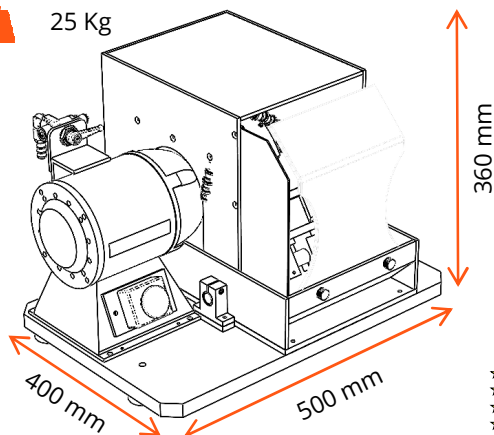

Mise à jour juin 2020

AERI BROTLAB

230 / 250 route de Savignies - 60650 LE MONT SAINT ADRIEN - FRANCE
Tel : + 33 (0)3 44 82 88 88 - Fax : +33 (0)3 44 13 02 2 - Email : commercial@brotlab.com
SAS capital de 300 000 € - Siret : 40278098500055

BROTLAB