

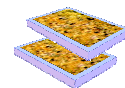

1.03.23 RECTIFIEUSE COMPACTE POUR LAMES MINCES



UTILISATION

La **Rectifieuse 1 03 23** est une machine compacte de table, **destinée à la rectification des lames minces**.

Le poste de rectification utilise une meule diamantée grain D30 Ø 150 mm.

L'échantillon, collé sur sa lame de verre porte-objet, est monté sur un porte-pièce oscillant. Ce porte-échantillon peut recevoir des lames de 30x45 ou 45x60mm (autres dimensions sur demande)

L'arrosage (par tuyau flexible) est dirigé vers la meule. Un dispositif avec vis micrométrique au 1/100ème de mm permet une avance précise des échantillons.

Le bac en polypropylène récupère l'eau d'arrosage et les boues produites. Un système de protection frontal évite l'éclaboussement de l'opérateur.

Une évacuation par tuyau souple est prévue.

CARACTÉRISTIQUES

Électriques

- Moteur 0,5 CV, 2950 tr/min (230/400V Triphasé), à roulements étanches
- Arrêt d'urgence

Meule

Meule diamantée liant verre grain D30 Ø 150 mm.

Arrosage

Par tuyau flexible muni d'un robinet d'arrêt.
Alimentation eau Ø12mm
Évacuation eau Ø25mm

Option

Alimentation en monophasé 230V 50Hz

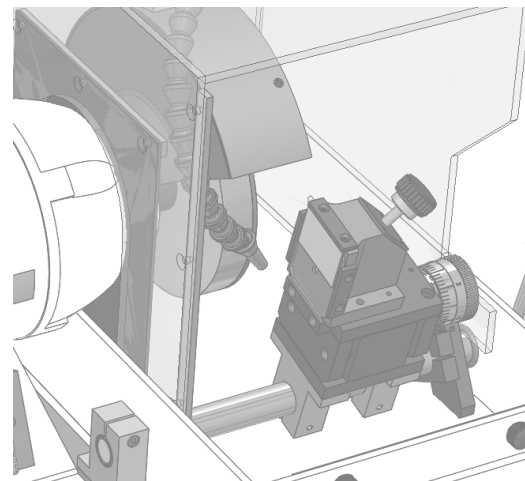
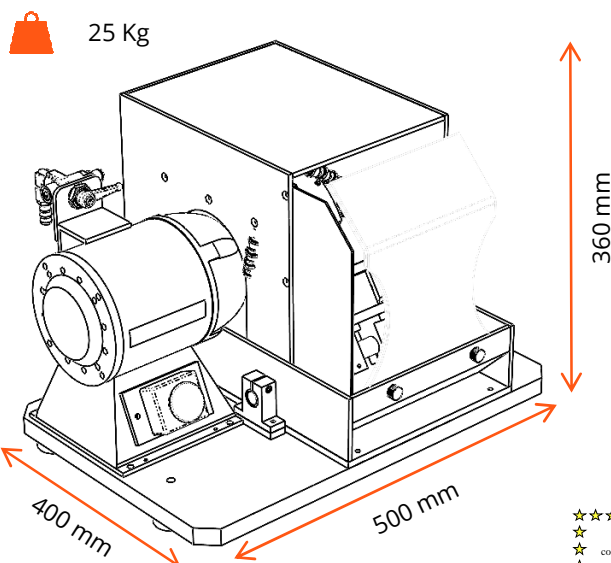

Mise à jour juin 2020

AERI BROTLAB

230 / 250 route de Savignies - 60650 LE MONT SAINT ADRIEN - FRANCE
Tel : + 33 (0)3 44 82 88 88 - Fax : +33 (0)3 44 13 02 2 - Email : commercial@brotlab.com
SAS capital de 300 000 € - Siret : 40278098500055

BROTLAB®